

CLASSICI NO. 25

FILATI

Modell 37

PULLOVER



PULLOVER

Storlek 36/38, 40/42 och 44

Talen för de större storlekarna står i parentes. Om bara ett tal är angivet, gäller detta för alla angivna storlekar.

Material: Lana Grossa **Puro Vegano** (65% bomull, 20% lyocell, 15% polyamid, löplängd 90 m/50 g), **500 (550 – 600) g** anthracit (**färg 17**); stickor nr. 3 och 6, samt 1 rundsticka nr. 3, 40 cm lang.

Förklaringar:

Resår: St växelvis 1 rm, 1 am.

Grundmönster: Mask-antal debart med 2 + 1 + kant-m. Se diagram. Fram och tillbaka-varv är angivna. Maskorna är angivna som de ska stickas. Upprepa vidare 1. och 2. varv.

Knutkant-m: St rm i fram och tillbaka-varv.

Betonade minskningar: Hö kant: knutkant-m, lyft avig 1 m med 1 omsl, 1 rm, 1 öhpt (= lyft rätt 1 m, st följande m rätt och dra den lyfta m över). Vä kant: st ihop rätt 2 m, 1 rm, lyft avig 1 m med 1 omsl, knutkant-m.

Betonade ökningar: Hö kant: knutkant-m, lyft avig 1 m med 1 omsl, 1 rm, öka 1 vriden rm i länken till följande m. Vä kant: Öka 1 vriden rm i länken till följande m., 1 rm, lyft avig 1 m med 1 omsl, knutkant-m.

Stickfasthet: Grundmönster på stickor nr. 6: 12 m och 29 varv = 10 x 10 cm.

Beskrivning:

Bakstycke: Lagg upp 123 (127 – 131) m på stickor nr. 3. St i resår, och fördela m i 1. varv, = tillbaka-varv (avigs), som följer: knutkant-m, * 1 rm, 1 am, upprepa vidare från *, 1 rm, knutkant-m. Efter 5 cm, st alla m avig och minska 58 m jämnt fördelat i sista tillbaka-varv (avigs) = 65 (69 – 73) m. St vidare i grundmönster på stickor nr. 6: knutkant-m, upprepa vidare rapporten enl diagram, avsluta enl diagram, knutkant-m. När arb mäter 32 cm, maska av 2 m 1 gång i var sida till ärmhål, maska därefter av 2 m 1 gång i var sida i följande 2. varv, minska därefter 1 m 2 ggr i var sida i vartannat varv (st betonade minskningar). När ärmhålshöjden mäter 20 (21 – 22) cm, maska av 2 (2 – 3) m 1 gång i var sida till axelskråning, maska därefter av 2 m 3 ggr och 3 m 2 ggr i var sida i vartannat varv. När arb mäter 54 (55 – 56) cm, maska av de mittersta 11 m till halsringning, maska därefter av 4 m 1 gång och 3 m 1 gång i halskanten i vartannat varv.

Framstycke: St i princip lika som för bakstycket. När arb mäter 50 (51 – 52) cm, maska av de mittersta 13 m till halsringning, minska därefter 1 m 6 ggr i vartannat varv (st betonade minskningar).

Ärm: Lagg upp 59 m på stickor nr. 3. St i resår, och fördela m i 1. varv, =tillbaka-varv (avigs), som för bakstycket. Efter 5 cm st alla m och minska samtidigt 28 m jämnt fördelat i sista tillbaka-varv (avigs) = 31 m. St vidare i grundmönster på stickor nr. 6: knutkant-m, upprepa vidare rapporten enl diagram, avsluta enl diagram, knutkant-m. I 17. (15. – 15.) varv, öka 1 m 1 gång i var sida till ärmkråning, öka därefter 1 m 6 ggr växelvis i varje 14. och 16. varv (1 m 4 ggr i varje 14. varv och 1 m 3 ggr växelvis i varje 12. och 14. varv – 8 x 1 m i varje 12. varv) i var sida = 45 (47 – 49) m. St in de ökade m i grundmönstret efter hand. När arb mäter 47 cm, maska av 3 m 1 gång i var sida till ärmkulle, maska därefter av 1 m 9 ggr, 3 m 1 gång och 4 m 1 gång i var sida i vartannat varv. När arb mäter 55 cm, maska av de resterande 7 (9 – 11) m. St 2. ärmen lika.

Montering: Spänn delarna, fukta lätt och låt torka. Sy axelsömmarna. Plocka upp 120 m från halsringningen med rundsticka nr. 3, och st runt i resår. Efter 3 cm, maska av m som de visar. Sy i ärmarna. Sy sido- och ärmsömmarna.

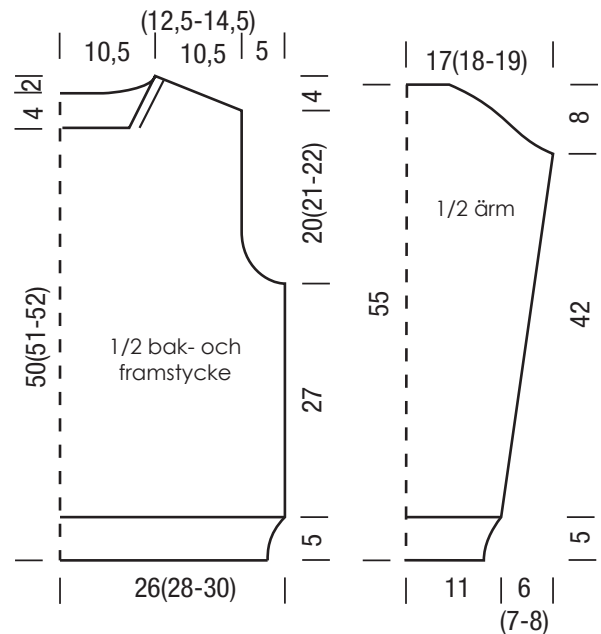
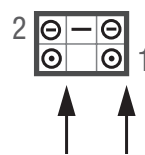
**Diagram**

Rapport = 2 m

Teckenförklaring:

□ = 1 rm

▢ = 1 am

⊙ = lyft avig 1 m med 1 omsl

⊗ = st ihop avig m och oms från föregående varv

PULLOVER

STICKPROV

Gör en provlapp för att kontrollera stick-/virk-fastheten! Provlappen bör vara 12 x 12 cm i samma mönster som den utvalda modellen. Lägga prov-lappen lätt sträckt på en plan yta och räkna med hjälp av ett måttband ut hur många maskor krävs för att få 10 cm på bredden, och hur många varv går åt till 10 cm på höjden. Blir antalet maskor och varv för få i jämförelse med beskrivningen: arbeta tätare eller gå ner i stickornas/nålarnas grovlek (½ till 1 grovhet). Blir antalet maskor och varv för många: arbeta lösare eller använd grövre stickor /nålar. Kom ihåg: alla arbetar olika. Därför är den angivna fastheten på garnnystanen bara en hänvisning. Dessutom är dessa mått beräknade på slätstickning. För ett perfekt arbete så bör man arbeta si provlapp i det önskade mönstret - så att modellen inte bara ser bra ut utan också passar!

FÖRKORTNINGAR

hö = höger · **vä** = vänster · **m** = maska/maskor · **v** = varv · **ggr** = gånger · **fills.** = tillsammans · **st** = sticka · **rm** = rät maska/maskor · **am** = avig maska/maskor · **vr** = vriden · **vrn** = vriden maska/maskor · **kant-m** = kant-maskor · **patent-m** = patent-maskor · **slätst** = slätstickning · **rätst** = rätstickning · **ribbst** = resår/ribbstickning · **omsl** = omslag/kast · **öhpt** = överdragshoptagning · **döhpt** = dubbel överdragshoptagning · **luftm** = luftmaska · **vln** = vändluftmaska · **stp** = stolpe · **hstp** = halvstolpe · **dstp** = dubbel stolpe · **sm** = smygmaska · **fm** = fastmaska · **puffm** = puffmaska