

CARDIGAN



CARDIGAN

Storlek 36/38, 40/42 och 44

Talen för de större storlekarna står i parentes. Om bara ett tal är angivet, gäller detta för alla angivna storlekar.

Material: Lana Grossa **Silkhair** (70% Mohair, 30% silke, löplängd 210 m/25 g), **225 (275 – 325) g** reflexgrå (färg 189); rundstickor nr. 3,5 och 4, 40 och 80 cm lång, samt 7 knappar från UNION KNOFF, Art. 37604, färg 12, Ø 20 mm.

Modellen stickas med dubbla trådar!

Förklaringar:

Resår: St växelvis 1 rm och 1 am.

Slätst fram och tillbaka: St rm i framåt-varv [räts], st am i tillbaka-varv [avigs].

Slätst runt: St rm runt.

Knutkant-m: St kant-m rätt i fram och tillbaka-varv.

Stickfasthet: slätst med dubbla trådar på stickor nr. 4: 19 m och 26 varv = 10 x 10 cm.

Beskrivning:

Modellen stickas i ett stycke, uppifrån och ned. Börja vid halsringningen.

Ok: Lägg upp 109 m med dubbla trådar på rundsticka nr. 3,5. St i resår, och fördela m i 1. varv, = tillbaka-varv/avigs, som följer: knutkant-m, * 1 am, 1 rm, upprepa vidare från *, 1 am, knutkant-m. Efter 3,5 cm, st vidare på rundsticka nr. 4 i slätst med knutkant-m och fördela m som följer 1. varv: knutkant-m, 15 m hö framstycke, öka 1 m (= öka 1 vriden rm i länken till nästa m), 1 rm (= raglan-m), ökning av 1 m, 16 rm hö ärm, ökning av 1 m, 1 rm (= raglan-m), öka 1 m, 41 m bakstycke, öka 1 m, 1 rm (= raglan-m), öka 1 m, 16 rm vä ärm, öka 1 m, 1 rm (= raglan-m), öka 1 m, 15 m vä framstycke, knutkant-m. Ökning av 8 m = 117 m. Markera de 4 raglan-m. Öka i var sida av dessa markerade raglan-m 1 m 27 (30 – 33) ggr (= öka 1 vriden rm i länken till nästa m) i vartannat varv till raglanökningarna = 325 (349 – 373) m. Sätt därefter bågge ärmars m (utan raglan-m) på en tråd och låt vilavila = 70 (76 – 82) m var.

Bakstycke, vä och hö framstycke: Det är nu 97 (103 – 109) m till bakstycket och 44 (47 – 50) m till varje framstycke. Lägg upp 6 nya m 1 gång under ärm-m = 197 (209 – 221) m, och st vidare i slätst. Efter 24 cm från delningen, st 5 cm i resår på rundsticka nr. 3,5, och låt alla m vila.

Ärmar: Sätt nu de vilande 70 (76 – 82) m till ärm på rundsticka nr. 4, 40 cm lång, och sticka upp 1 m från de 6 nya m mellan framstyckena och bakstycket = 76 (82 – 88) m. Slut till en ring. Början av omg är i mitten av de 6 m under ärmen. Markera de 6 m, och st runt i slätst. Till ärmskråning, i 10. (7. – 3.) omg, minska 1 m 1 gång i var sida av de 6 markerade m som följer: 1 öhpt framför de 6 markerade m (= lyft rätt 1 m, st följande m rätt och dra den lyfta m över), 6 rm, st ihop rätt 2 m. Minska på samma sätt ytterligare 1 m 9 ggr i varje 10. omg (1 m 12 ggr i varje 7. omg – 1 m 15 ggr i varje 6. omg) i var sida av de 6 markerade m = 56 m. Efter 36 cm från delningen, st 5 cm i resår på rundsticka nr. 3,5, 40 cm lång, maska därefter av m som de visar. St 2. ärmen lika.

Montering: Spänn delarna, fukta lätt och låt torka. Plocka nu upp 97 (101 – 105) m från varje framstyckes slutningskant på rundsticka nr. 3,5 och st i resår, och fördela m i 1. varv, = tillbaka-varv/avigs, som följer: knutkant-m, * 1 am, 1 rm, upprepa vidare från *, 1 am, knutkant-m. På hö slutningskant, efter 1,5 cm, st in 7 knapphål som följer: maska av 2 m, och lägg upp dessa 2 m igen i följande varv. St in 1. knapphål efter 2 m från nedre kanten, och st in de följande 6 knapphålen i ett avstånd av 8 (8,5 – 9) cm från varandra. Efter totalt 3 cm resårkantsbredd, maska av m som de visar. Till nedre kantens volang, ta nu de vilande 197 (213 – 229) m på rundsticka nr. 4, och plocka därtill upp 6 m från kortsidan av varje framstyckes slutningskant = 209 (225 – 241) m. Fördela m som följer och se upp så att de räta m möter 1 rät m från resåren: **1. varv: (framåt-varv/räts):** knutkant-m, * 3 am, 1 rm, upprepa vidare från *, 3 am, knutkant-m. **2. varv och alla tillbaka-varv [avigs]:** st m som de visar. **3. varv:** öka 1 vriden rm i länken mellan m i var sida av den räta m = nu växelvis 3 am, 3 rm. **5. varv:** Öka som i 3. varv = nu växelvis 3 am, 5 rm. **7. varv:** maska av m som de visar. Sy i knappar på vä framstyckes slutningskant.

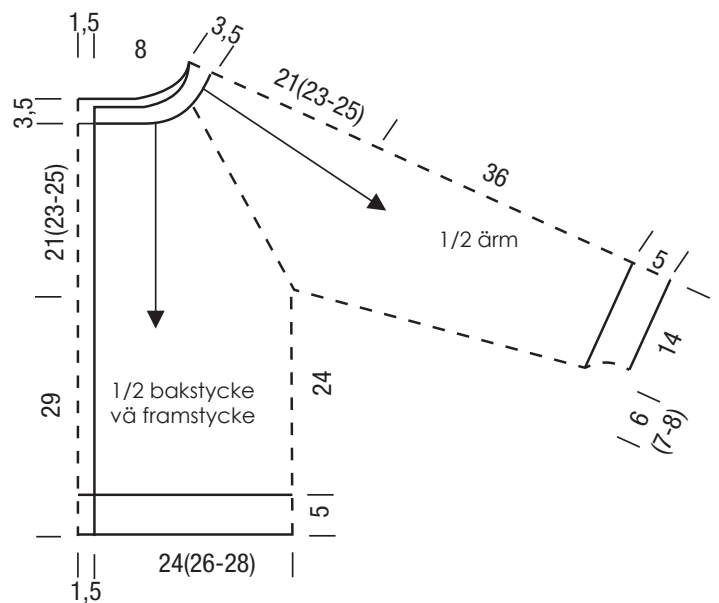

CARDIGAN

STICKPROV

Gör en provlapp för att kontrollera stick-/virk-fastheten! Provlappen bör vara 12 x 12 cm i samma mönster som den utvalda modellen. Lägg prov-lappen lätt sträckt på en plan yta och räkna med hjälp av ett måttband ut hur många maskor krävs för att få 10 cm på bredden, och hur många varv går åt till 10 cm på höjden. Blir antalet maskor och varv för få i jämförelse med Beskrivningen: arbeta tätare eller gå ner i stickoras/nålarnas grovlek ($\frac{1}{2}$ till 1 grovhet). Blir antalet maskor och varv för många: arbeta lösare eller använd grövre stickor /nålar. Kom ihåg: alla arbetar olika. Därför är den angivna fastheten på garnnystanen bara en hänvisning. Dessutom är dessa mått beräknade på slätstickning. För ett perfekt arbete så bör man arbeta sin provlapp i det önskade mönstret - så att modellen inte bara ser bra ut utan också passar!

FÖRKORTNINGAR

hö = höger · **vä** = vänster · **m** = maska/maskor · **v** = varv · **ggr** = gånger · **tills.** = tillsammans · **st** = sticka · **rm** = rät maska/maskor · **am** = avig maska/maskor · **vr** = vriden · **vrn** = vriden maska/maskor · **kantm** = kantmaska · **patent-m** = patent-maska · **slätst** = slätstickning · **rätst** = rätstickning · **ribbst** = resår/ribbstickning · **omsl** = omslag/kast · **öhpt** = överdragshoptagning · **döhpt** = dubbel överdragshoptagning · **luftm** = luftmaska · **vlm** = vändluftmaska · **st** = stolpe · **hst** = halvstolpe · **dst** = dubbel stolpe · **sm** = smygmaska · **fm** = fastmaska · **puffm** = puffmaska